

2023 年度 全日本 6・9 人制バレーボールクラブカップ選手権大会
 (42 nd ジャパンクラブカップ)
 男女子東京都選手権大会

| | | |
|----------|----------------|---------|
| 5月7日(日) | 9人制女子 Aコート | 9:00開場 |
| 5月28日(日) | 9人制男子 Eコート | 9:00開場 |
| 5月28日(日) | 6人制男子 B、C、Dコート | 9:00開場 |
| 5月28日(日) | 6人制女子 Dコート | 10:00開場 |

○9人制 女子 5月7日(日)
 開場時間は9:00です。

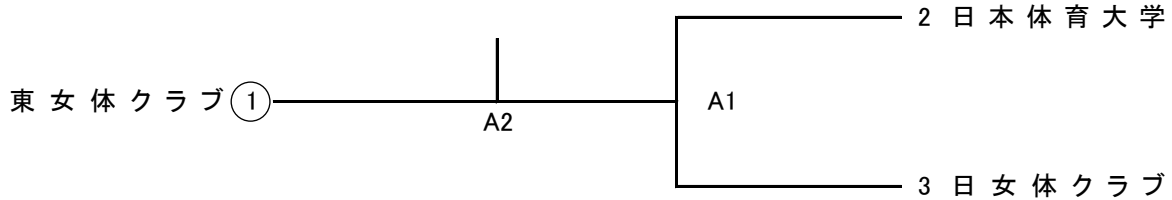

- ◎ 各チームの帯同審判員は8:40に集合し、コート設営をお願いします。
- ◎ A1の補助役員は○印のチーム、A2の補助役員はA1の敗者チームをお願いします。

○9人制 男子 5月28日(日)
 開場時間は9:00です。

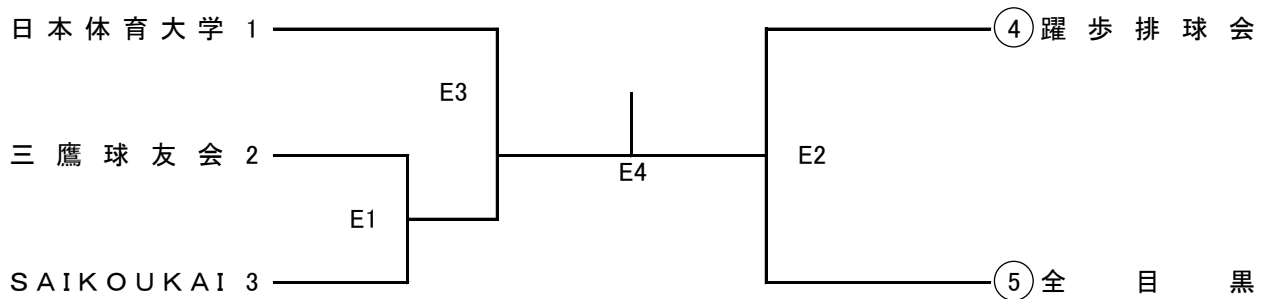

- ◎ 各チームの帯同審判員は8:50に集合し、コート設営をお願いします。
- ◎ E1の審判は○印のチーム、以降の補助役員は前の試合の敗者チームをお願いします。

2023 年度 全日本 6・9 人制バレーボールクラブカップ選手権大会
 (42 nd ジャパンクラブカップ)
 男女子東京都選手権大会

5月7日(日) 9人制女子 Aコート 9:00開場
 5月28日(日) 9人制男子 Eコート 9:00開場
 5月28日(日) 6人制男子 B、C、Dコート 9:00開場
 5月28日(日) 6人制女子 Dコート 10:00開場

○6人制 男子 5月28日(日)
 開場時間は9:00です。

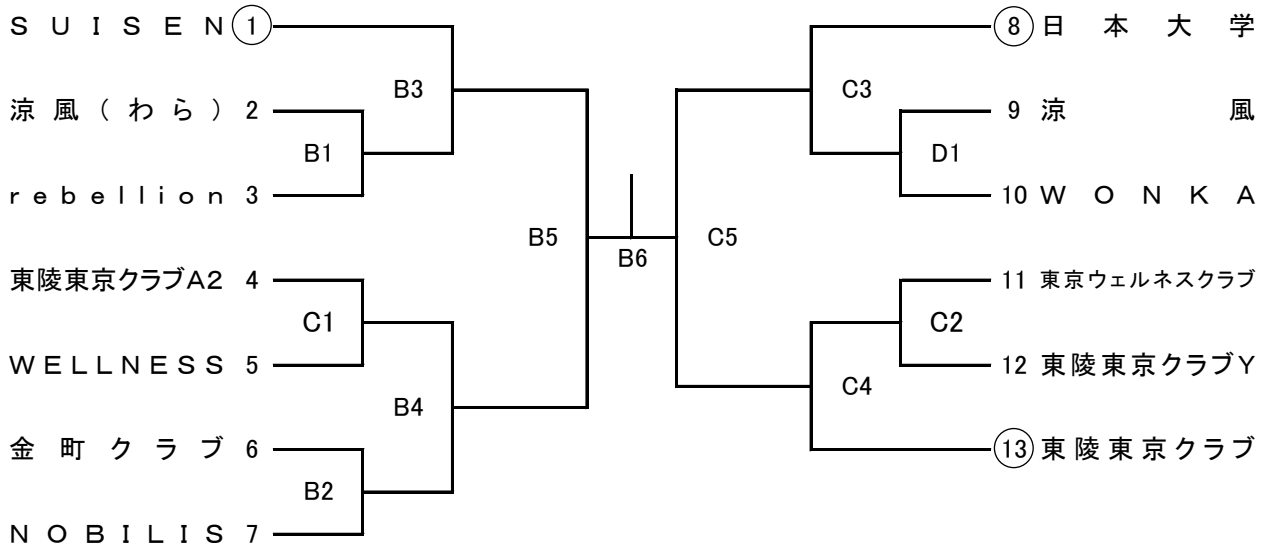

- ◎ 各チームの帯同審判員は8:40に集合し、コート設営をお願いします。
- ◎ B1、C1、D1の審判は○印のチーム(B1: SUISEN、C1: 日本大学、D1: 東陵東京クラブ)、以降の審判は前の試合の敗者チームをお願いします(D1敗者はD3の補助役員をお願いします)。
- ◎ B5、C5、B6の補助役員は前の試合の敗者チームをお願いします。

○6人制 女子 5月28日(日)
 開場時間は10:00です。

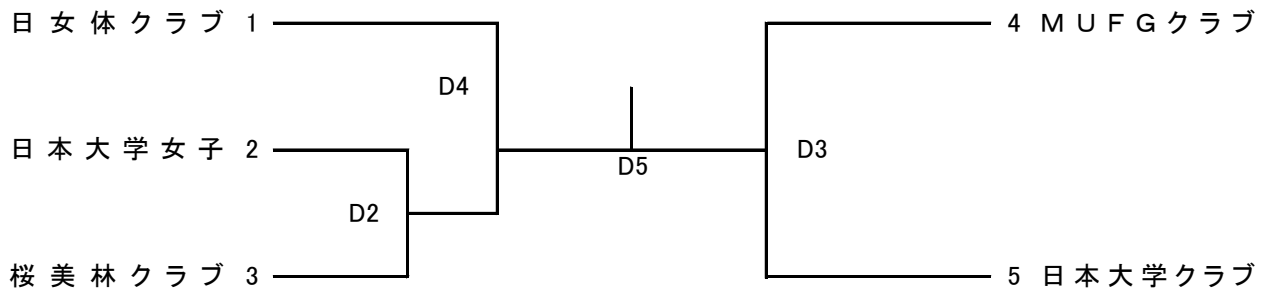

- ◎ 各チームの帯同審判員は8:40に集合し、コート設営をお願いします。
- ◎ D3の補助役員はD1の敗者チーム(男子)、以降の補助役員は前の試合の敗者チームをお願いします。